

# M3 HUMIDISTAT

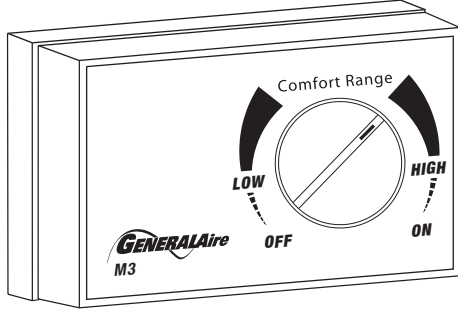

**INSTALLER:**  
PLEASE FILL OUT AND MAIL WARRANTY CARD AFTER INSTALLATION IS COMPLETE. LEAVE OWNERS MANUAL WITH HOME OWNER.

## I. SAFETY

**WARNING!** Improper electrical wiring can result in fire or loss of humidity control. Disconnect electrical power before installing and servicing. Failure to disconnect electrical power may result in injury or death. All local building and electrical codes must be followed.

The M3 must be installed by a qualified Technician. Failure to properly install the M3 may result in property damage or personal injury.

Homeowners must read instructions and understand the operation of the M3 and the humidifier(s) it controls.

Improper operation can result in over or under humidification. Over humidification can result in condensation, structural damage and mold. Condensation within a building's structure can cause loss of structural strength. Condensation can also enable mold and mildew growth resulting in personal injury and damage to building structure and contents.

Safety questions regarding the M3 may be directed to General Filters, Inc.

## II. APPLICATION

The M3 humidistat provides low voltage control of humidifiers installed in central heating systems. The humidistat has a SPST switch and is designed for wall mounting in the living area, or mounting on the return air duct.

RANGE: 10% to 60% RH ELECTRICAL RATING: 30 VAC / 60 VA

## OPERATION

Set the control knob within the Comfort Range setting. Comfort Range is the recommended setting for optimum whole-house humidification at 30% to 50%. The Low setting is at 10% whereas the High setting is at 60%.

Setting the humidistat above or below the Comfort Range may not provide satisfactory results for your home.

OUTDOOR TEMPERATURE	RECOMMENDED SETTING
-30°F -35°C	10%
-10°F -23°C	20%
0°F -18°C	25%
+10°F -12°C	30%
+30°F -1°C	40%
+40°F +4°C	50%

## III. INSTALLATION INSTRUCTIONS

### PRECAUTIONS

The installer must be a qualified Technician. Disconnect electrical power before beginning installation. Do not install the humidistat on the warm air duct. The foam gasket is used for mounting on a return duct only. Conduct a thorough checkout before leaving the installation.

### WALL MOUNTING INSTRUCTIONS

- Choose a location for the M3 about five feet above the floor on an inside wall with average room temperature and humidity conditions.
- Drill a small hole in the wall and run low voltage wiring to the location chosen. Pull about 6" of wire through the hole. Plug the opening to prevent drafts from affecting the humidistat operation.
- Remove the housing from the base by prying with a small screwdriver at the notch in the side of the housing.
- Mount the base horizontally over the wires using level. Attach directly to the wall, using four screws provided.
- Connect wires to screw terminals on the control assembly as shown in DIAGRAM 1, 2, 3, 4 or 5. Replace housing.

# OWNERS MANUAL

## MOUNTING ON THE RETURN AIR DUCT

Do not install the humidistat on the warm air duct.

- Locate the humidistat at least 24" upstream of the humidifier or bypass on the return air duct. Avoid areas of direct radiation like secondary heat exchangers in the fan compartment.
- Place template using level. Cut sensor hole as shown on template. Drill four 3/32" holes as shown.
- Remove the housing from the base by prying with a small screwdriver at the notch in the side of the housing.
- Place the outer part of the foam gasket on the humidistat base and mount the base with four screws. Low voltage wire may enter the humidistat under the foam seal.
- Connect wires to screw terminals on the control assembly as shown in DIAGRAM 1, 2, 3, 4 or 5. Replace housing.

## WIRING

**WARNING!** Disconnect electrical power before beginning installation. 120 volts may cause injury or even death.

Refer to wiring DIAGRAM 1, DIAGRAM 2, DIAGRAM 3, DIAGRAM 4 or DIAGRAM 5.

ALL WIRING SHOULD COMPLY WITH LOCAL ELECTRICAL CODES.

## CHECKOUT

With furnace in operation, turn humidistat to "ON" position. Observe humidifier operation.

## SETTINGS

**WARNING!** Do not set relative humidity too high during cold weather. Over humidification can result in condensation, structural damage and mold. Condensation within a building's structure can cause loss of structural strength. Condensation can also enable mold and mildew growth resulting in personal injury and damage to building structure and contents.

Refer to OPERATION for proper settings.

DIAGRAM 1 WIRING 24V. BYPASS HUMIDIFIER

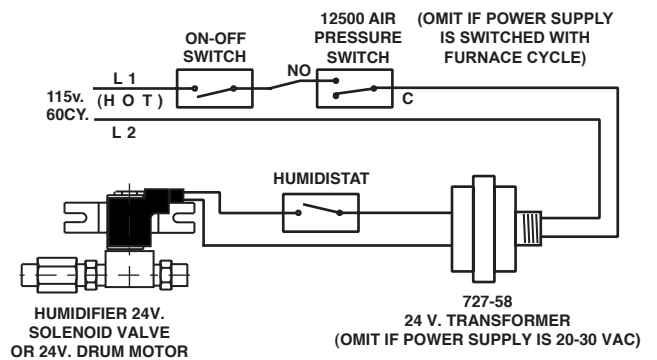

DIAGRAM 2 WIRING 120V. BYPASS HUMIDIFIER

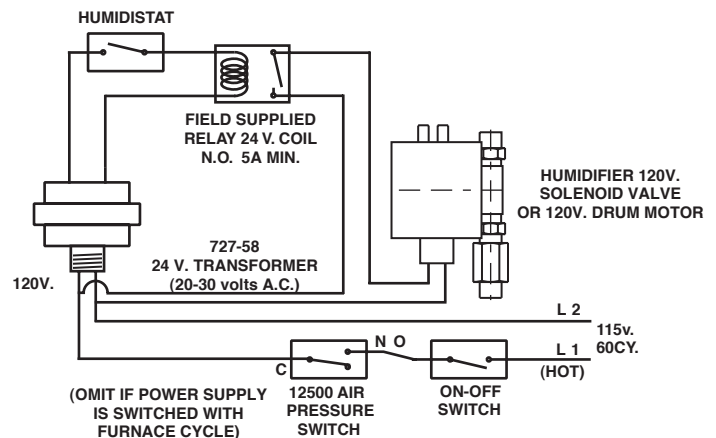

DIAGRAM 3

WIRING 120V. 1137 POWER HUMIDIFIER

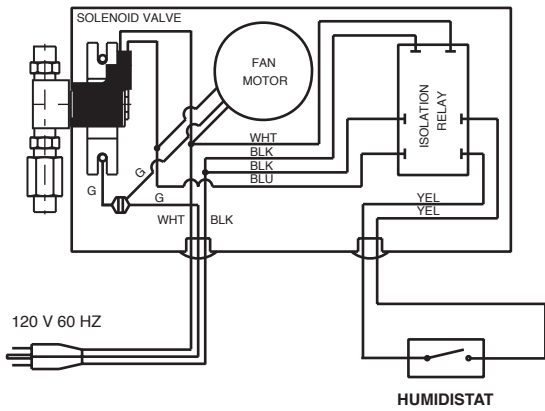

DIAGRAM 5

WIRING 230V. ELITE ROOM STEAM HUMIDIFIER

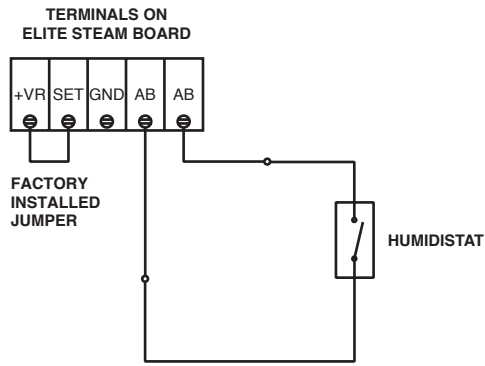
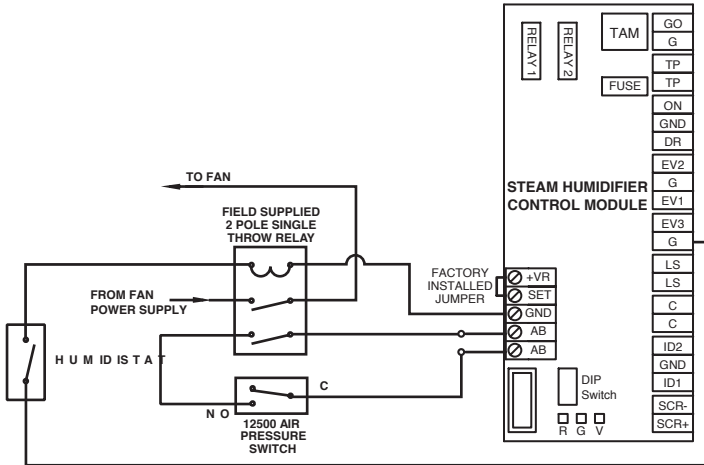

DIAGRAM 4

WIRING 230V. ELITE DUCT STEAM HUMIDIFIER



TROUBLESHOOTING

SYMPTOM

DIAGNOSTIC STEPS

- |  |  |
|--|--|
| No Humidifier Operation in "ON" position | <ol style="list-style-type: none"> <li>1 Set thermostat to operate both furnace burner and blower. Operation may be necessary for system power.</li> <li>2 Check voltage at humidifier control terminals. There should be no voltage for an Elite Room Steam or a 1137 Power Humidifier. Voltage should be 20-30 VAC for most others.</li> <li>3 Inspect humidifier wiring. Refer to wiring diagrams.</li> </ol> |
|--|--|

DO NOT LEAVE IN "ON" POSITION, OVER HUMIDIFICATION MAY OCCUR.

- |  |   |
|--|---|
| Humidifier operation in "ON" position only | <ol style="list-style-type: none"> <li>1 Humidity level in the home is higher than knob setting. Humidifier control will not operate the humidifier until humidity level is reduced.</li> </ol> |
|--|---|

- |                                 |  |
|---------------------------------|--|
| Humidifier operation continuous | <ol style="list-style-type: none"> <li>1 When the humidity in the home is less than the knob setting, the control will operate humidifier until the humidity is higher. Reduce knob setting.</li> <li>2 Use "ON" position. Verify that the humidifier operates.</li> <li>3 Remove wires from control terminals, If humidifier continues to operate, check solenoid valve.</li> </ol> |
|---------------------------------|--|

- |  |   |
|--|---|
| Humidifier turns on and off repeatedly | <ol style="list-style-type: none"> <li>1 Check voltage at humidifier control terminals. There should be no voltage for an Elite Room Steam or a 1137 Power Humidifier. Voltage should be 20-30 VAC for most others.</li> <li>2 If mounted on return air duct, make sure humidifier control is at least 24" upstream of humidifier's air discharge.</li> </ol> |
|--|---|

LIMITED WARRANTY

This humidistat, if properly registered by the return of the warranty registration card to the manufacturer, is warranted to the consumer against defects in materials and workmanship for a period of two years from the date of installation. Any defective parts will be repaired without charge except for removal, reinstallation and transportation costs. To obtain repair service under this limited warranty, the consumer must send the defective part or the complete humidistat to the manufacturer.

THERE ARE NO EXPRESS WARRANTIES COVERING THIS HUMIDISTAT OTHER THAN AS SET FORTH ABOVE, THE IMPLIED WARRANTIES OF MERCHANTABILITY AND FITNESS FOR A PARTICULAR PURPOSE ARE LIMITED IN DURATION TO ONE YEAR. THE MANUFACTURER ASSUMES NO LIABILITY IN CONNECTION WITH THE INSTALLATION OR USE OF THIS PRODUCT, EXCEPT AS STATED IN THIS LIMITED WARRANTY. THE MANUFACTURER WILL IN NO EVENT BE LIABLE FOR INCIDENTAL OR CONSEQUENTIAL DAMAGES.

This limited warranty gives you specific legal rights, and you may also have other rights which vary from state to state. Some states do not allow either limitations on implied warranties, or exclusions from incidental or consequential damages, so the above exclusion and limitation may not apply to you.

Any questions pertaining to this limited warranty should be addressed to the manufacturer. (U.S.A.-The manufacturer has elected not to make available the informal dispute settlement mechanism which is specified in the Magnuson-Moss Warranty Act.)

GENERAL FILTERS, INC.  
43800 GRAND RIVER AVE.  
NOVI, MICHIGAN 48375-1115  
WWW.GENERALAIR.COM

CANADIAN GENERAL FILTERS, LTD  
39 CROCKFORD BLVD.  
SCARBOROUGH, ONTARIO M1R3B7  
WWW.CGFPRODUCTS.COM

WARRANTY REGISTRATION

Enregistrement de la garantie

MODEL M3 Humidistat  
Humidistat MODÈLE M3

OWNER'S NAME

Nom du propriétaire: \_\_\_\_\_

STREET ADDRESS

Adresse: \_\_\_\_\_

CITY

Ville: \_\_\_\_\_

STATE

Province: \_\_\_\_\_

POSTAL CODE

Code postal: \_\_\_\_\_

DEALER'S NAME

Nom du marchand: \_\_\_\_\_

STREET ADDRESS

Adresse: \_\_\_\_\_

CITY

Ville: \_\_\_\_\_

STATE

Province: \_\_\_\_\_

POSTAL CODE

Code postal: \_\_\_\_\_

DATE OF INSTALLATION / DATE DE INSTALLATION \_\_\_\_\_

# M3 HUMIDISTAT

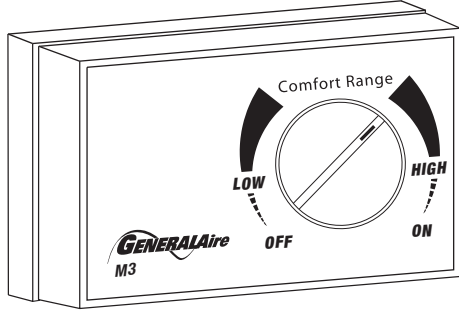

**AVIS À L'INSTALLATEUR :**  
VEUILLEZ POSTER LA CARTE DE GARANTIE DÛMENT REMPLIE UNE FOIS L'INSTALLATION TERMINÉE. VEUILLEZ REMETTRE LE GUIDE D'UTILISATION AUX PROPRIÉTAIRES.

## I. SÉCURITÉ

**ATTENTION! AVERTISSEMENT :** Un mauvais câblage peut causer un incendie ou une défaillance du système de régulation de l'humidité. Coupez le courant avant de procéder à l'installation et à l'entretien de cet appareil. Ne pas couper le courant peut entraîner des blessures, voire la mort. Tous les codes du bâtiment locaux doivent être respectés.

L'installation du M3 doit être effectuée par un technicien compétent. Une mauvaise installation du M3 peut causer des dommages matériels ou des blessures.

Les propriétaires doivent lire le mode d'emploi et comprendre le fonctionnement du M3 et de l'humidificateur dont il assure la régulation.

Une mauvaise utilisation peut entraîner une humidité excessive ou insuffisante. L'excès d'humidité peut causer condensation, fissuration et moisissure. La condensation à l'intérieur du bâtiment peut aussi favoriser la croissance des moisissures, causant lésions et dommages matériels, tant à la structure du bâtiment qu'à son contenu.

Toute question relative au M3 et à la sécurité doit être adressée à General Filters Inc.

## II. USAGE

L'humidistat M3 assure la commande à basse tension des humidificateurs faisant partie de systèmes de chauffage centraux. L'humidistat comporte un interrupteur unipolaire unidirectionnel. Il est conçu pour être fixé au mur dans la salle de séjour ou pour être installé dans le conduit de reprise d'air.

PLAGE D'HUMIDITÉS RELATIVES : 10 % à 60 % CALIBRE : 30 VAC / 60 VA

## FONCTIONNEMENT

Réglez le bouton de commande au taux d'humidité relative conseillé correspondant à la température extérieure moyenne (voir le tableau à côté). Ce réglage convient à la plupart des maisons construites après 1965. Pour les maisons plus anciennes, soustrayez 5 % du réglage d'humidité relative. Pour les maisons haut de gamme plus récentes, ajoutez 5 % au réglage d'humidité relative pour un confort accru.

TEMPÉRAURE EXTÉRIEURE	RÉGLAGE CONSEILLÉ
-20°F -29°C	15%
-10°F -23°C	20%
0°F -18°C	25%
+10°F -12°C	30%
+20°F -7°C	35%
+30°F -1°C	40%

**LE PROPRIÉTAIRE DOIT REMPLIR LA CARTE D'ENREGISTREMENT ET LA POSTER AU :**  
**OWNER FILL IN REGISTRATION AND MAIL TO:**

**GENERAL FILTERS, INC.**  
43800 GRAND RIVER AVE.  
NOVI, MICHIGAN 48375-1115  
USA

# GUIDE D'UTILISATION

## III. NOTICE D'INSTALLATION

### PRÉCAUTIONS

L'installation doit être effectuée par un technicien compétent. Coupez le courant avant de procéder à l'installation. Ne pas installer l'humidistat sur le conduit d'air chaud. La garniture en mousse est uniquement utilisée si l'appareil est fixé sur un conduit de reprise d'air. Faites une inspection minutieuse avant de quitter les lieux après l'installation.

### DIRECTIVES POUR FIXER L'APPAREIL AU MUR

1. Choisissez un emplacement pour le M3 sur une paroi intérieure qui se trouve au moins cinq pieds au dessus du sol, et où règne une température et un taux d'humidité relative moyenne par rapport aux conditions dans la salle.
2. Percez un petit trou dans le mur et amenez un câble à basse tension jusqu'à l'emplacement choisi. Tirez sur le câble jusqu'à ce qu'environ 6 po de fil dépassent du trou. Rebouchez le trou pour éviter que les courants d'air ne nuisent au bon fonctionnement de l'humidistat.
3. Retirez le bouton et le boîtier du socle en soulevant le boîtier par effet de levier au moyen d'un petit tournevis enfoncé dans l'encoche latérale du boîtier. I
4. Montez le socle à l'horizontale, au dessus des fils. Vissez-le directement au mur, en utilisant les vis fournies.
5. Branchez les fils aux bornes à vis du module de commande tel qu'illustré aux SCHÉMAS 1, 2, 3, 4 ou 5. Remettez le boîtier et le bouton en place.

### INSTALLATION SUR LE CONDUIT DE REPRISE D'AIR

Ne pas installer l'humidistat sur le conduit d'air chaud.

1. Installez l'humidistat au moins 24 po en amont de l'humidificateur ou de la dérivation du conduit de reprise d'air. Évitez les zones de radiation directe, telles que les échangeurs de chaleur secondaires dans le compartiment du ventilateur.
2. Orientez le gabarit au moyen d'un niveau. Découpez l'orifice du capteur comme le gabarit le montre. Percez quatre trous de 3/32 po tel qu'illustré.
3. Retirez le boîtier du socle en soulevant celui-ci par effet de levier au moyen d'un petit tournevis enfoncé dans l'encoche latérale du boîtier.
4. Posez la partie extérieure de la garniture en mousse sur le socle de l'humidistat et fixez le socle en place au moyen de quatre vis. Les fils à basse tension peuvent être glissés dans l'humidistat sous la garniture en mousse.
5. Branchez les fils aux bornes à vis du module de commande tel qu'illustrés aux SCHÉMAS 1, 2, 3, 4 ou 5. Remettez le boîtier en place.

### CÂBLAGE

**ATTENTION! AVERTISSEMENT :** Coupez le courant avant de procéder à l'installation. Le courant à 120 volts peut causer des lésions, voire la mort. Consultez les SCHÉMAS DE CÂBLAGE 1, 2, 3, 4 ou 5.

### CONTRÔLES

Mettez l'humidistat en position de "MARCHE" pendant que l'humidificateur fonctionne. Observez le comportement de l'humidificateur.

### RÉGLAGES

**ATTENTION! AVERTISSEMENT :** Ne réglez pas le taux d'humidité relative à une valeur excessive par temps froid. L'excès d'humidité peut provoquer de la condensation, la fissuration et la moisissure. La condensation à l'intérieur d'une habitation peut causer des pertes de résistance de la structure. La condensation peut aussi favoriser la croissance de la moisissure, entraînant des lésions et en endommageant l'habitation et son contenu.

Consultez la section sur les MODES DE FONCTIONNEMENT pour savoir quels réglages conviennent.

SCHÉMA 1 CÂBLAGE DE L'HUMIDIFICATEUR EN DÉRIVATION (24 VOLTS)

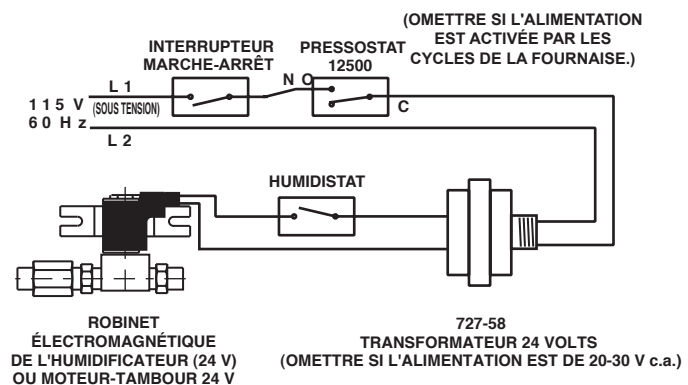



SCHÉMA 3 CÂBLAGE DE L'HUMIDIFICATEUR DE PUISSANCE 1137 (120 VOLTS)



SCHÉMA 4 HUMIDIFICATEUR À INJECTION DE VAPEUR ELITE AVEC CABLAGE DE 230 V

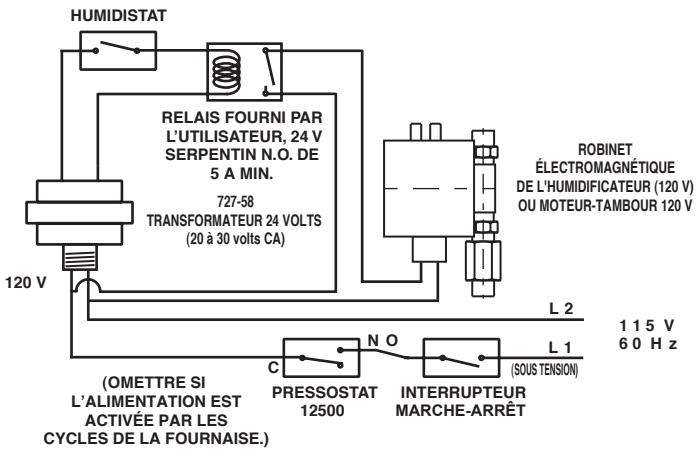

SCHÉMA 5 HUMIDIFICATEUR À INJECTION DE VAPEUR ELITE AVEC CÂBLAGE DE 230 V

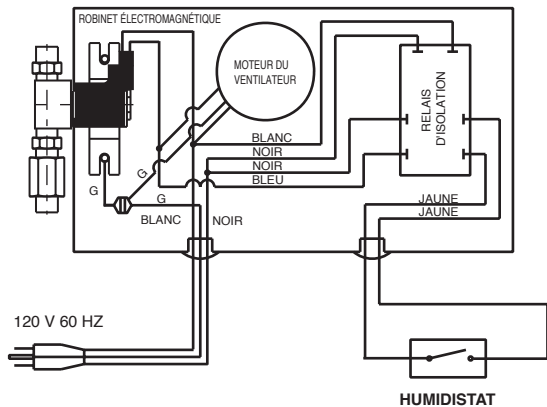

DÉPANNAGE

SYMPTOME PROCÉDURE DE DIAGNOSTIC

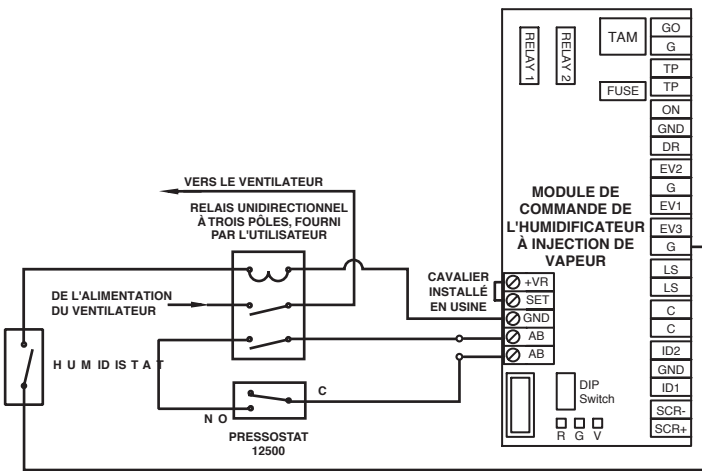
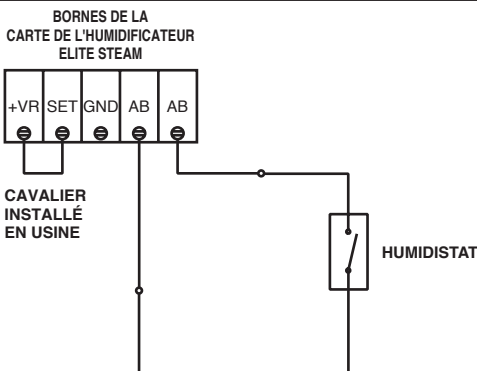
- L'humidificateur ne fonctionne pas en position de MARCHE
  - Réglez le thermostat de façon à faire fonctionner le brûleur et la soufflerie de l'appareil de chauffage.
  - Vérifiez la tension aux bornes de commande de l'humidificateur. La tension devrait être nulle pour un humidificateur Elite Steam et pour un humidificateur de puissance 1137. La tension doit être de 20-30 V c.a. pour la plupart des autres appareils.
  - Vérifiez le câblage de l'humidificateur. Consultez les schémas de câblage.

NE LAISSEZ PAS L'APPAREIL EN POSITION DE "MARCHE", CAR CELA POURRAIT CAUSER UN EXCÈS D'HUMIDITÉ

- L'humidificateur fonctionne uniquement en position de "MARCHE"
  - Le taux d'humidité dans la maison est supérieure au réglage spécifié par le bouton de commande. Le système de régulation de l'humidité ne mettra l'humidificateur en marche que lorsque le taux d'humidité aura diminué.

- L'humidificateur fonctionne sans arrêt
  - Vérifiez la tension aux bornes de commande de l'humidificateur. La tension devrait être nulle pour un humidificateur Elite Steam et pour un humidificateur de puissance 1137. La tension doit être de 20-30 V c.a. pour la plupart des autres appareils.
  - Mettez l'appareil en mode de "MARCHE". Vérifiez que l'humidificateur fonctionne.
  - Débranchez les fils des bornes du module de commande. Si l'humidificateur continue de fonctionner, vérifiez le robinet électromagnétique.

- L'humidificateur se met en marche et s'arrête sans arrêt
  - Vérifiez la tension aux bornes du module de commande de l'humidificateur. La lecture de tension devrait être stable et se situer dans la plage de 20 à 30 VCA.
  - Si le module de commande de l'humidificateur est installé dans un conduit de reprise d'air, assurez-vous qu'il se trouve au moins 24 po en amont de la sortie de l'humidificateur.

GARANTIE LIMITÉE

Le présent humidistat, s'il est enregistré comme il convient, c'est-à-dire en retournant le bon de garantie ci-joint dûment rempli à General Filters, Inc., est garanti aux consommateurs contre tout vice de matériaux ou de fabrication, et ce pendant deux période d'un an à compter de la date d'installation. Toute pièce défectueuse sera réparée gratuitement, sauf les frais de démontage, de réinstallation et de transport. Pour réclamer une réparation au titre de la présente garantie limitée, le consommateur doit expédier la pièce défectueuse ou l'humidistat au complet au fabricant. AUCUNE GARANTIE EXPRESSE AUTRE QUE CELLE QUI APPARAÎT CI-DESSUS, N'EST OFFERTE POUR L'HUMIDISTAT EN QUESTION. LA DURÉE DE TOUTE GARANTIE TACITE DE VALEUR MARCHANDE OU D'ADAPTATION À UN USAGE PARTICULIER EST LIMITÉE À UN ANNÉE. LE FABRICANT DÉCLINE TOUTE RESPONSABILITÉ LIÉE À L'INSTALLATION DE CE PRODUIT OU À L'USAGE QUI EN EST FAIT, SAUF TEL QU'ÉNONCÉ DANS LA PRÉSENTE GARANTIE LIMITÉE. LE FABRICANT DÉCLINE TOUTE RESPONSABILITÉ POUR LES DOMMAGES INDIRECTS OU CONSÉCUTIFS. La présente garantie limitée vous confère des droits donnés qui sont reconnus par la loi. Vous pouvez aussi jouir d'autres droits qui varient d'une province ou d'un État à l'autre. Certaines provinces et certains États n'autorisent pas les limitations sur les garanties tacites ou les exclusions de dommages indirects ou consécutifs; l'avis de limitation et d'exclusion qui précède peut donc ne pas s'appliquer à vous. Toute question concernant la présente garantie limitée doit être adressée au fabricant. (Aux États-Unis seulement : le fabricant a choisi de ne pas participer au système de règlement à l'amiable prévu par le Magnuson-Moss Warranty Act).

GENERAL FILTERS, INC.  
43800 GRAND RIVER AVE.  
NOVI, MICHIGAN 48375-1115  
WWW.GENERALFAIRE.COM

CANADIAN GENERAL FILTERS, LTD  
39 CROCKFORD BLVD.  
SCARBOROUGH (ONTARIO) M1R3B7  
WWW.CGFPRODUCTS.COM